

從大祭司學事奉的生命（上）

寇紹恩牧師

主題經文：馬太福音 9 章 35-38 節，腓立比書 2:章 5-11 節

「犧牲奉獻，作主門徒」，後半部講到作主門徒，門徒就是學生的意思，學生就是要學老師，跟各位分享「從大祭司學事奉的生命」。門徒不只是學老師的學問，我們使用「門徒」這個詞的時候，不只是學校裡的學生，是師傅跟徒弟的關係，不只是學老師的學問，是學這個人，徒弟跟師傅學他這個人。這個人我們學耶穌基督，在彼得前書提到我們這些人，我們蒙召有一個目的，是為了跟隨主的腳蹤行，這就是門徒，門徒是要跟隨主的腳蹤行，我的老師怎麼走，我就跟他走。

一個事奉的人一生的目標：學像耶穌 - 耶穌的眼光、耶穌的心懷、跟隨耶穌的腳蹤（太 9:35-38）

我們來看一段經文，耶穌怎麼走，我們怎麼跟隨祂的腳蹤：馬太福音 9 章 35 至 38 節「耶穌走遍各城各鄉，在會堂裏教訓人，宣講天國的福音，又醫治各樣病症。祂看見許多的人，就憐憫他們；因為他們困苦流離，如同羊沒有牧人一般。於是對門徒說：『要收的莊稼多，作工的人少。所以，你們當求莊稼的主打發工人出去收祂的莊稼。』」彼得前書提到我們蒙召有一個目的是為了跟隨主的腳蹤行，這個就是作門徒，門徒是跟隨著我們主的腳蹤行，我們的主怎麼做，我們就跟著做。馬太福音講到耶穌走遍各城各鄉，這就是耶穌的腳蹤。耶穌在地上沒有建立一個全

世界最大的教會，也沒有蓋一個全世界最大的教堂，耶穌沒有蓋一個教堂、建立一個教會，然後說：「你們來。」耶穌是出去，耶穌走遍各城各鄉，祂是付代價的，祂是進到人們的需要裡面去。耶穌走遍各城各鄉的原因是什麼呢？36 節說祂看見許多的人，就憐憫他們，因為他們困苦流離，如同羊沒有牧人一樣。耶穌的腳蹤是基於耶穌的眼光。耶穌看見許多的人，就憐憫他們，那個憐憫是耶穌的心懷，耶穌有這樣的腳蹤是因為祂有這樣的眼光，因為有這樣的眼光帶出這樣的心懷。

我們學習「什麼是耶穌的眼光」

我們作為一個主的門徒，我們要學習這三件事：學耶穌的眼光，祂怎麼看。學耶穌的心懷，祂怎麼樣憐憫。學耶穌的腳蹤，祂怎麼樣走遍各城各鄉。

1、耶穌看見 - 耶穌的眼光

祂看見許多的人困苦流離，如同羊沒有牧人一樣。弟兄姊妹，今天這個世代，我們太需要看見，其實大家都看見，你怎麼會沒有看見呢？你每天打開電視看到那些充斥的新聞，有多少人困苦流離，如同羊沒有牧人一樣？這幾年你打開報紙，你那天沒有看到有人自殺，有的是一家一家自殺，這些人都在我們旁邊。15 年前我在報新聞的時候，我每天報 130 分鐘的新聞，至少有

本週背誦金句：「當將你的事交託耶和華，並倚靠祂，祂就必成全。」（詩 37:5）

本週經文詩歌：第 38 首“得勝又遵守主命”

2 真道週報

100 條是這一類的新聞。有一天我突然在想怎麼沒有一條是讓人快樂的新聞，都是災難，奸、殺、擄、掠 充滿了如此。今天恐怕比 15 年前更嚴重，你打開報紙那一頁沒有這麼讓人傷心的事件。今天我們的周圍都有需要的人，但是，我們看見，卻常常視而不見。

2、轉換眼光

耶穌看見了，就帶出那樣憐憫的心懷，因為憐憫和愛的心懷，祂就去到那些人當中，去滿足他們的需要。今天 神也要用你、我，成為他們的幫助。但是很多的時候，成為一個基督徒，我們裡面看卻視而不見。為什麼在電視關上、報紙闔上後，罵一罵後，繼續過我們原來的生活，看見為什麼帶不出改變來？我發現有一件事情，是因為我們的眼光一直停留在自己的身上，我們繼續面對自己，明天的貸款、孩子要上學，要不要換一家幼稚園，明天的工作 。

我們的眼光如果一直停留在我們身上，我們永遠「看不見」別人困苦流離，那樣的看見帶不出改變，那個看見帶不出行動，因為看完之後我們回過頭來，更多的看自己。弟兄姊妹，你的那一個問題是你一直看就會解決？愈看只是會讓你一直鑽到問題裡面去，你鑽到問題裡面去，你會覺得這個問題愈看愈大。你知道我在這裡講道，你看這個麥克風小小的，我把麥克風拿到你面前，你會覺得麥克風變大了。因為你一直注視著它，你的問題愈看愈大，愈看愈嚴重。你知道這是撒但的詭計，基督徒的弟兄姊妹，撒但常常讓我們看我們自己，看我的問題、貸款、工作 我們都在看自己。但是沒有一個問題是你一直看，定睛在它身上就會忽然解決，聖經上這樣說我們連一根頭髮都不能使它變黑變白。我最近這一、兩年，突然頭髮就一直變白，一堆人就跟我說：「寇牧師，你怎麼老成這樣？」後來我就開始接到很多人寄各種方法、染髮劑等等。會發現我連一根頭髮都無法使它變黑變白，但是為什麼我一直定睛在我的問題上面？

3、約伯的祝福（伯 42:10）

我找到一條出路，弟兄姊妹，我們讀聖經要找到生命的出路，如果我們一直鑽在問題裡面，就會出不來，我們要看到出路在那裡。約伯記 42 章 10 節「約伯為他的朋友祈禱。耶和華就使約伯從苦境（原文是擄掠）轉回，並且耶和華賜

給他的比他從前所有的加倍。」約伯從苦境轉回從他為別人禱告開始，眼光從自己的問題轉到別人身上。如果要說苦、苦難，每個人的問題軟弱，全世界沒有一個人沒有，而約伯大概是全世界最苦的一個人，我們讀約伯記，他的遭遇極苦，從裏到外、從家到環境、從物質到心靈，沒有一樣不苦，到最後坐在爐灰中，從頭頂到腳長毒瘡，拿著瓦片刮身體。約伯記總共 42 章，前面 41 章都是在討論問題，約伯自己看問題、他的朋友討論他的問題，約伯自己也跟上帝抱怨談苦難、軟弱，講了 41 章，討論了那麼久，苦難有走開嗎？

轉換眼光、開始蒙福

直到 42 章從這一節開始有一個轉換，不是談問題、苦難，那些東西只是會讓你愈看愈軟弱，愈看愈鑽到問題裡面去，在約伯為他的朋友祈禱後，耶和華 神就使約伯從苦境轉回。當你的禱告不再是我的時候，你看看 神是否為你開路，這叫做屬靈的原則，抓住這個屬靈的原則。神「就」使約伯從苦境轉回，那個時候就開始，那是一個轉折，那是一個不一樣的轉換，弟兄姊妹，記得這個屬靈的原則，試試看，把你的問題交給 神，不要再回頭去看這些問題了，轉過來，去看你周圍的需要、這個世代的需要，看教會的需要、小組裡面組員的需要，去為他們禱告，你看看 神會不會使你從苦境轉回。如果約伯這樣做，神就使他從苦境轉回，你這麼做，神也會使你從苦境轉回，我們的神是不偏待人的神，是信實的主，我們要會抓住 神的原則來禱告。奉主的名祝福你，你要經歷這節經文。

我們也許有時候禱告將自己的問題交託於神，可是走出去，又再拿回問題，因為我們空在那裡，我們走出去服事別人、為別人禱告，我們就沒有時間自怨自哀，沒有時間鑽到自己的問題裡面去。前陣子 Good TV 真情部落格的節目，其中有一個廖美喜，她的境況也像約伯一樣，是台灣的阿信，從小就是長短腳，後來又有肝、肺病，各式病症，她懷孕生子的時候，因為身體的疾病關係，不能打麻醉針，所以，她生產時是沒有打麻藥，而且剖腹產，後來好不容易好像日子看起來好一點了，可是卻發現患癌症。她把家中的鐵門都拉下來，坐在裡面不開燈，一個人自怨自哀。後來有一天隔壁鄰居以為她們家沒有人就把鐵門拉開，陽光從屋外射進來，當陽光射進她的眼睛，主對她說：「你為什麼要一個

人坐在黑暗裡？在這裡自哀自怨，出來！」主對她說：「你出來！」她就站起來，走出去，她就跑到癌症病房去，去照顧那些其他的癌症病患，就去陪伴他們，向他們傳福音。醫生說她大概只剩下幾個月壽命，她說：「我既然只剩下幾個月，坐在這裡自哀自怨也是這樣，出去服事別人也是這樣，乾脆出去了！」她就走出去，幾個月的壽命，到現在三十年過去了，當她這樣看到別人的需要的時候，耶和華使她從苦境轉回，她現在被稱為「癌症天使」，甚至有些病患到了末期就送回家，臨終的時候，也不要兒孫在側，反而要家人去請廖美喜女士過去，當她這樣看到別人的苦境的時候，神就使她從自己的苦境轉回來。我們要學耶穌的眼光，把自身的難處交託給神，而為別人禱告、祝福，去服事別人，看看我們的父讓你經歷，使你從苦境中轉回。

從（腓 2:5-11）我們學習什麼是基督的心 -

36 節說耶穌看見許多人就憐恤他們，那個憐恤是基督的心，腓立比書提到當以基督耶穌的心為心，求主幫我們裡面有一個基督耶穌的心，以致我們在乎基督所在乎的。那麼基督的心是什麼樣的心呢？腓立比書 2 章 5 至 8 節「你們當以基督耶穌的心為心：祂本有 神的形像，不以自己與 神同等為強奪的；反倒虛己，取了奴僕的形像，成為人的樣式；既有人的樣子，就自己卑微，存心順服，以至於死，且死在十字架上。」你們當以基督耶穌的心為心，聖經很多地方講到「當」，這個字是一個命令，它是一個軍式用語。在部隊裡面，如果你的長官跟你說：「你應當怎麼樣」，那個是命令，你就去做這件事。上帝給我們有一個命令，就是我們當以基督耶穌的心為心。基督耶穌的心是什麼呢？後面講到祂本有 神的形像，不以自己與 神同等為強奪的。聖父、子、聖靈三位是一體的，是同尊、同榮的，祂沒有說：「大家都一樣，來商量一下，我跟 神是同尊、同榮的，幹嘛我去釘十字架？天父為何不自己去被釘？」搶奪的意思是抓著不放，「我就是這樣，我為什麼要下去？為什麼聖靈不下去？」如果祂抓著不放，我們就沒有救恩，耶穌不抓著身份不放，到反倒虛己。

1、放下自己（2:6）-- 捨己

基督耶穌的心是放下自己，不是緊抓著不放的。我們做徒弟要學習師父，學放下自己。弟兄姊妹，如果我們沒有事奉，在教會裡唱詩、讚美、聽道，快樂極了。但我們開始事奉，你一定

會體驗到每個人的不一樣，事奉裡面就是學放下自己。「反倒虛己」，虛己就是放下自己，不緊抓著不放，我常常在教會跟我的弟兄姊妹說：「基督徒永遠不要說：我就是這樣。」你是可以改變的，不是說了「在耶穌基督裡成為新造的人，舊事已過，都變成新的了」，我們可以改變的，我們永遠不要做幾十年如一日的基督徒，三十年前的軟弱，今天還軟弱，二十年前犯的罪，今天繼續犯，十年前無法赦免，今天還是不饒恕。我們需要生命裡面有個柔軟，八福提到溫柔的人有福了，「溫柔」是指柔軟，是指靈裡的狀況，我靈裡面是不是一個柔軟的人？以致於上帝要改我這個人是可以改的。好像黏土，我如果是柔軟的，本來捏不好，我可以重捏，但是如果黏土硬了，你再重捏，一下就碎掉了。我們這個生命在上帝手中是柔軟的，是可以在事奉當中放下自己。弟兄姊妹，容許我說，很多時候我們的學歷、經歷、資歷 會讓我們愈來愈下不來。

在我的事奉裡面，我全職事奉的第一天，教會正在開議事會，在那會議當中，我被教會中的一位長輩罵得淅瀝嘩啦，其實是他弄錯了，他沒有弄清楚整個事件的狀況，他就很生氣，以為我怎麼樣，就開始對著我劈頭大罵，我從小的個性就是這樣，我非常努力做事就是我怕人家罵，我臉皮薄，人家一罵我，我就不知道該怎麼辦，連他弄錯了，我也不知道該回應什麼，那時候我還在大學教書，我就要回學校去，那時候我很生氣，氣到連方向盤都握不住，那天晚上天藝佈道我要講道，但我的內心還在憤怒當中，我跪在那裡準備晚上的信息，一句話也沒有說，還是很生氣，主就是一句話：「去道歉。」我說：「有沒有搞錯？是他罵我，又不是我罵他！我要跟他說什麼呢？對不起，我惹你罵我？我跟你道歉，沒有道理啊！」我就是起不來，但在上帝沒有轉動的影兒，你在那裡一直跟祂拉拔河，祂就是這樣，「去道歉。」到了八點半，我要上台講道，問題是我真的一句話都沒有，我慌了，真的很可怕，你面對一千人講道，而且要佈道，不能隨便講些東西，佈道會要見真章，因為到時候要呼召，前二天的牧者都有五十至八十人決志，中間排我很尷尬，我拚命禱告，我說：「主啊，我沒有話分享，主啊，如果？真的要我道歉，我願意，但是我現在上去講道，我完全不知道要講些什麼，求？自己動工，感動聽道的人。」我平常講道四十分鐘，那天十五分鐘就結束了，我完全不知道自己講些什麼，我就開始為人禱告，我閉

著眼不敢看台下，後來我偷偷睜開眼，台下很多人舉手，我一看到那麼多人舉手，我就開始哭，後來大家說：「今天聖靈大動工，寇牧師在那裡哭！」不是，是因為我等一下要去道歉。我就打電話請我的姊妹過來，我告訴她整個情況，我說：「上帝逼我去道歉，我真的沒有辦法去，你陪我一起去！」在去的路上，她一直為我禱告，我就真的去道歉了。後來感謝主，神就解開這件事情。

十年以後，同一個人，非常類似的一件事情，他又弄錯了，又在長執議事會當中冒火開罵，我很氣，氣到懶得跟他說話，但散會的時候還得心平氣和的說：「來，我們來做結束禱告」，還得手牽手做結束禱告，很開朗地禱告：「主啊，雖然我們意見不同，求？帶我們合一，哈利路亞。我們歸榮耀與神。」走回辦公室，我把聖經一甩，我說：「主啊，我再跟他講話，我不是人。」我氣到大概三個月沒有辦法好好上班，每天早上我還是要帶晨更，九點鐘我就到教會旁邊的咖啡店，我連聖經都不帶，我就坐在那裡面，我跟神說：「我生氣可以嗎？我就不要回去看到他。」我咖啡店待到下午五點再回去帶結束禱告，這樣搞了三個月，到了年底，我記得那天十二月三十一日，跨年禱告會，我帶禱告會，我請大家拿出一張紙來寫今年有什麼得罪神、得罪人的，我說我們要乾乾淨淨進到新的年度裡面，大家都寫，每個人開始認罪，然後我們來燒那些紙張，我跪在那裡禱告的時候，主對我說：「一百天了耶，還沒完哪？」神對我說：「紹恩，你事奉愈多，老我愈大。」我開始在台上大哭，神就光照我，說：「你出來事奉第一天，人家誤會你，你一天就解決了；十年之後，你一百天都過不去。」聖靈就光照我讓我自己知道：我剛開始出來事奉，覺得自己什麼都不是，別人罵我，我很快就可以釋懷；十年之後，神給我很多機會讓我事奉，但這些事奉讓我自以為是，現在的我不可以被誤會？現在別人不可以這樣對我？現在的我不是當年的吳下阿蒙，現在的我怎麼能夠忍受這樣？神不斷地對我說話，那時，我在台上哭到停不下來，弟兄姊妹都跑上來為我禱告、按手，「本來一個多鐘頭要跨年禱告的，但變成為寇牧師禱告，不知道寇牧師發生什麼事」，但是我跪在那裡不斷跟主禱告，說：「主啊，求？施恩，恩待我，帶領我從這裡過去，主啊，如果愈來愈多的事奉，只是讓我變得老我愈大，我寧可？把事奉擱開來。」

弟兄姊妹，跟隨主的腳蹤，學基督耶穌的心，放下自己。想想很多的時候，愈來愈多的事奉，讓人更下不來，你的名片裡面頭銜愈來愈多，我們就愈來愈下不來，愈來愈不放下，我們不能放下自己。你知道在整個神的國度裡跟世界上是不一樣的，世界上你的資歷愈多，你的地位就愈穩，你在辦公室裡坐了十年，新來的人就得聽你的；但是在神國不是如此，如果你在神國你的十年資歷就比剛剛進來的高一點，真的是這樣的話，就真的事奉愈多老我愈大，求主幫助我們。

2、道成肉身 (2:7) -- 謙卑

在我們教會裡面，我們有執事，我們常常邀請一些人來擔任執事，他們都會說：「牧師，我不配。」我都會跟他們說：「你搞不清楚什麼叫做事奉！」執事的原文意思是僕人、僕役、佣人。所以，事奉不是一個地位，事奉是一個職份，是一個僕人的職份，如果事奉是一個地位，你可以說：「我不行」，但是做僕人有什麼不行的、不配的？我們常常弄錯了，我在教會裡面的頭銜、社會地位、資歷、年歷，把我們堆得好好的，愈堆愈高，但是愈高愈危險，求主幫助我們常常下來。學主捨主，放下自己，不要抓住那些強奪，我常跟教會的弟兄姊妹說：「就算你是個工友，你旁邊坐著一位董事長，你一點都不需要自卑的。」因為我們的價值不在那裡，我們的價值是在耶穌基督為你、我釘十字架，這是我們生命裡面的份量，耶穌基督給我們的榜樣是反例虛己，放下自己，取了奴僕的形像，謙卑做僕人。

3、存心順服 (2:8) -- 順服

耶穌自己卑微，存心順服。耶穌不是被逼的，是祂自己決定的。自己卑微不是自卑，是自己謙卑下來做這件事情。求主恩待我們，耶穌給我們一個榜樣，做師傅的幫徒弟洗腳，那是奴隸做的事，但是祂可以下得來。所有的事奉其實是為了建造人，是為了建造你和我，上帝常常就是在事奉當中剝奪「我」。「我就是這樣」，我就是最害怕人家罵我，一開會怕人家吼我，但是我進天藝十年，教會十六年，這二十六年的事奉，我的身邊永遠有這樣的人，你知道為什麼嗎？就是我一直沒有學會，什麼時候我學會了，上帝就不再將這些放在我的生命中，神說：「寇紹恩，你一天到晚覺得你就是這樣，你就是不能罵，我就非搞得你磨掉你的個性。」你在那裡抓得愈緊，上帝就在那裡對付你。你以為神為何叫亞

伯拉罕獻以撒，神那麼希望把以撒燒掉嗎？因為亞伯拉罕一直緊緊抓著他唯一的孩子，神就說：「你拿來。」他願意放，神就還給他了，而且加倍的祝福給他。你將什麼東西抓得愈緊，神就在那點上對付你，因為這樣我們的生命才會茂盛，否則我們就是抓在自己裡面，求主恩待我們，我們要放下自己，謙卑做僕人。而且是存心順服。

我們一年有很多的隊福音隊差傳出去，這個月的差傳月，有一個弟兄分享，他的小組很特別，全部是國外最優秀的學校，哈佛等等，都是博士級，他們也都是公司的董事長、總經理等，那群人每次來教會聚會都坐在很後面，唱詩唱一唱，就會到外面聊天，講道再進來，很討厭，又不好意思罵他們。神就修理他們了，每一次福音隊都是到泰國、緬甸等，他們都不去，有一次我們呼召要英文很好的人，因為要到一所大學裡的研究所去傳福音，他們想：「這下換我們了」，他們準備豐富的資料，整個小組的人來報名，都是五、六十歲，企業界頂尖的人物，一群人全部用 power point 製作各項資料，全部都用英文，後來傳道要他們演短劇，演「人的一生」，從咬奶嘴開始。他們很生氣，他們的身份很高，資歷、見識廣博，要他們咬奶嘴演戲？然而同工一直勸說要順服，而且他們也已經報名了。到了那裡，他們一開始先用準備豐富的資料傳道，但那些研究所的學生，他們英文的程度是我們台灣國中一年級的程度，完全聽不懂他們在講什麼，他們的時間是二十分鐘，才講五分鐘，台下的聲音就蓋過台上，台下的學生開始各做各的事，他們氣得不得了，他說：「我到中研院演講，台下都沒有人敢講話。」他愈大聲，台下還嫌他吵。最後一天，演短劇收尾，他們七個人咬著奶嘴一上台，台下掌聲鼓動，受歡迎得不得了，他們很生氣：「不識貨，昨天講得那麼好，不拍手，今天咬著奶嘴，拍什麼手？」後來一呼召，一群人跑到前面跪在那裡流淚、認罪悔改禱告，他們呆了，說：「我咬著奶嘴，你認罪什麼？」他回來說：「這七天的時間把我快七十年的驕傲拆毀掉。」這就是事奉，存心順服，謙卑做僕人，放下自己，這是基督的心。存心是「故意」的意思，耶穌明明知道上十字架這條路很辛苦，祂故意選擇這條路。今天你要出來事奉，你必須有這樣的心，你知道這條路很苦，你說：「我知道事奉裡面就是有十字架，主啊，這是我選擇的，我願意走這條路，因為沒有十字架就沒有榮耀的冠冕。」求主恩待我們，使我們以耶穌的心為心。

然而人為何不肯以基督的心為心 -

1、不肯『捨』（路 9:23-25）

但是常常我們想到要背十字架就覺得很苦，走十字架的路是很苦的，主說：「若有人要跟從我，就當捨己，天天背起他的十字架來跟從我。」（路 9:23）是，每個人都有十字架的，但是這只其中的一半真理而已。

2、不知『得』（路 18:28-30）

路加福音彼得對耶穌說：「看哪，我們已經撇下自己所有的跟從你了。」（路 18:28）我們撇下自己所有的，背起自己的十字架，走這條苦路。但是「耶穌說：『我實在告訴你們，人為神的國撇下房屋，或是妻子、弟兄、父母、兒女，沒有在今世不得百倍，在來世不得永生的。』」（路 18:29-30）進神國這條路是要付代價，另外的真理是在今世得百倍，來世得永生。

弟兄姊妹，我們中間都是事奉的同工，我們默想是不是如此，你放膽為主放下一點，那一個地方神不是加倍給你。只有服事的人才能夠體會，什麼叫背十字架，但是卻很喜樂，有眼淚，但是快樂，十字架的路就是這樣子的。沒有一個人背十字架沒有眼淚，但是也沒有一個沒有在眼淚背後有上帝格外的恩典，我們回頭想想就知道，不是只是苦，眼淚是一半，另外一半是豐富的恩典，而且不只是這輩子苦，將來上天堂，連今世都有百倍的祝福，你想想看這樣的榮耀，所以，弟兄姊妹，選擇讓基督的心活在我們裡面，這是一個選擇。剛才我們提到在耶穌基督，祂存心順服，存心是一個意志的決定，是我明明知道要背十字架，但是我做一個意志的決定，我決定要選擇這條路，我決定要跟隨主，我決定要背十字架，因為我知道這是主要我走的，並且謝謝主，有榮耀的冠冕。

（未完待續 / 20060228 領袖營會信息 / 作者為基督之家主任牧師）



2006年第三季靈修讀經指引 - - 約書亞記

第二週 中部戰役（續）、南部戰役及北部戰役

靈修材料編輯小組

3月26日 星期日 閱讀進度：書 8:1-17 第二次進攻艾城

鑰節：「耶和華對約書亞說：不要懼怕，也不要驚惶。你起來，率領一切兵丁上艾城去，我已經把艾城的王和他的民、他的城，並他的地，都交在你手裏。」（書 8:1）

約書亞記第八章是攻取艾城的經過。為甚麼要攻打這個小地方？這與它的地理形勢非常有關，它正如耶利哥是控制約但谷的拱門一樣，艾城是控制由耶利哥往山地去的拱門。為這原因，要得以色列中部的山地，就必須先打通這道拱門。不過這次的攻擊和攻陷耶利哥迥然不同；這場聖戰沒有約櫃和祭司的出現，得勝是在於戰術運用的成功，而不在於神奇儀式之出現。更大的分別乃是擄獲物不必焚毀或交入 神的庫，而可作為他們分取的掠物。然而，神仍與這場戰事有關：因設伏兵是出於 神的旨意（2節）；將城交在約書亞手裏，亦是在於神（18節）。

- v.1-2 應許得勝——既然已經處理了以色列的罪，耶和華 神先前的應許與承諾仍然存在，耶和華鼓勵約書亞說「不要懼怕，也不要驚惶」，原因是耶和華與他同在。耶和華現在命令約書亞攻打艾城，因為祂已經把勝利賜給以色列。但是這一次他們要「率領一切兵丁」，與前次一小隊人有強烈的對比（書 7:3）。神給以色列人的命令是要毀滅艾城，好像毀滅耶利哥一樣；並准許他們搶掠城中的財寶，據為己有。倘若亞干能等待的話，他便可以用正當的手法拿取物質上的利益。
- v.3-9 進攻的策略——此時約書亞是兵分三路：第一隊士兵有三萬人。他們夜間前往艾城，準備從後面伏擊（3-4節）。另一隊由約書亞自己帶一隊士兵作餌，引誘艾城的戰士離開城堡，使其毫無防禦能力（5-6節）；當艾城的人離城後，那三萬人便按照預定的訊號起來攻城，並且把城焚燒。那第三隊士兵五千人則在艾城和伯特利中間，防備伯特利的人前往艾城助陣，因為這兩座城之間有盟約（12節）。這樣便協助了那三萬人前往搶奪城池，並且放火毀城。
- v.10-17 伏兵第三隊的安排——早晨時分開始計劃行動。約書亞和長老們身先士卒帶領這一隊伍，在艾城居民眾目睽睽之下向艾城前進（10-11節）。按照計劃，第三隊的五千人去阻止伯特利前往艾城的援軍（12節）。一切如計劃進行艾城的王並未有覺察附近有等待著他的埋伏（14節），約書亞便詐敗，向曠野逃走。結果，艾城完全暴露於那埋伏在城後的人的進攻之下。
- v.11 「在約書亞和艾城中間有一山谷」這山谷不單是古代便雅憫和以法蓮支派的分界線，也是通往耶利哥和吉甲的棧道。

思考問題：神已經應許以色列人這次他們進攻必定得勝，你曾有 神已應許在先而後事情果然成就的經歷嗎？（例：找工作、婚姻等等）。

兒童回應：成功攻取耶利哥城的原因是因為順服上帝的話繞城七次，而這次成功攻取艾城的原因是什麼？例如：以色列人更謹慎、有策略 想一想，一個計畫成功的關鍵是什麼？成功的原因有哪些？

3月27日 星期一 閱讀進度：書 8:18-35 戰勝艾城

鑰節：「摩西所吩咐的一切話，約書亞在以色列全會眾和婦女、孩子，並他們中間寄居的外人面前，沒有一句不宣讀的。」（書 8:35）

- v.18-23 追擊敵軍——當艾城的人被引誘離開城池後，耶和華吩咐約書亞伸出他的短槍。這是伏兵要進攻艾城的訊號。當伏兵攻城成功，就以焚城的煙向約書亞發出訊號，表示他們的偷襲已經成功。艾城的人回過頭來，看到濃煙從自己的城中升起，得知中計了，便驚慌恐懼，進退不知所措，手腳無力，連逃走的力氣都沒有。約書亞回過頭來攻擊敵人（21節）。同時，伏兵也從正在焚燒中的城池出來迎戰。以色列人擊殺艾城的人，「沒有留下一個，也沒有逃脫一個」（22節）。可知其毀滅的徹底性。只有艾城的王被擒，被帶到約書亞面前。
- v.24-29 屠城——在爭戰中擊殺了所有艾城的人後，以色列人便進入艾城，屠殺城中餘剩的人。
- V26 以色列的司令官約書亞的職責，是要保證沒有一個艾城的人能夠逃脫，因此他沒有收回他攻城的訊號（舉

起的短槍)，直至所有的人都被擊殺。

- v.29 把死去的王的屍體公開展示至少有兩個目的 (a) 使那次征服更形清晰，並且使敵人屈辱，自承失敗。(b) 把恐懼打進鄰近的人的心坎裡。另按照律法，需要把王的身體在日落之前搬走(申 21:23)，免得地被玷污。
- v.30-35 頌讚 神——這是征服艾城的總結。以色列人要舉行的敬拜儀式，和耶和華在申 11:26-30 和 27:2-8 所吩咐的一樣。以色列在這裡向耶和華獻燔祭和平安祭是非常重要的，因為此舉是在這地的第一次敬拜，以色列人與耶和華更新立約的關係。這個國家已經在西乃山與耶和華立約，現在再加以肯定；並藉著抄寫了律法一次，以色列人表示他們置身於律法之下，並且肯定了他們守律法的決心；他們敬拜的第三個行動是在兩座山上宣告咒詛和祝福的話。
- v.30 「以巴路山」位於古代的「示劍」北邊的山，高達 3,080 呎。它連同對面的基利心山，在示劍地區形成一個樽頸地帶，形勢非常險要。
- v.33 「基利心山」是「示劍」南邊的一座山，與以巴路山遙遙相對。這山與以巴路山相比較低，但在歷史上更為重要。撒瑪利亞人認為亞伯拉罕曾在此獻以撒，稱之為摩利亞山，而在主前四世紀在此建築聖殿為崇拜之用(約 4:20)。

思考問題：約書亞完全地順服 神的吩咐與摩西所吩咐的話，沒有絲毫的懈怠，請想想我們對於 神的命令或長官的吩咐是否也完全的順服沒有懈怠呢？若有不能順服的部分，請思考其原因並求主幫助面對。

兒童回應：約書亞對百姓宣讀的律法，是從前上帝向誰所吩咐的？約書亞是完全宣讀，還是隨自己的喜好對百姓宣讀？(34-35 節)想一想，我們面對父母、老師的教導，是選擇性的遵守還是完全聽從？為什麼？

3月28日 星期二 閱讀進度：書 9:1-27 基遍人的詐騙

鑰節：「以色列人受了他們些食物，並沒有求問耶和華；於是約書亞與他們講和，與他們立約，容他們活著；會眾的首領也向他們起誓。」(書 9:14-15)

以色列人奪取了巴勒斯坦的中部山區，並且因這次向中央的推進，他們把那塊地分隔為兩部分。因以色列人的入侵引致兩個結果：(a) 有些敵人聯盟起來，決意阻止以色列人的前進；(b) 其他的人，例如像基遍人，準備向以色列人投降。以色列征服計劃的第二部分乃是向南進攻。當時以色列人準備戰鬥後，卻沒有防範詐騙和詭計，以致基遍人為拯救自己的性命而欺騙以色列人。但是我們可以清楚看到以色列人的失策，因為在這件事上他們忽略了詢問耶和華(14 節)。

- v.1-2 引言——當地的居民聯盟要對抗以色列，他們來自三處主要地區「高原」、「河西住山地」和「大海沿岸」。聯盟的目的是為聯合力量對抗以色列。
- v.3-13 基遍人的詐騙——基遍的居民聽到了以色列人的戰蹟，他們便設立一個狡猾的計劃來自救。他們急速採取行動，因為他們知道以色列人會隨時進攻，因他們就是住在附近。基遍實在是由四個城邑組成，包括了基遍、基非拉、比錄和基利耶琳(17 節)。這四座城邑雖然已聯合起來，但他們的資源與以色列進攻的隊伍比較起來，實在非常微小。基遍城是這個聯盟的核心，也顯示出這座城市的重要性。這座城後來成為以色列歷史中重要的地方，它是一座利未人的城(書 21:17)其後也是會幕的所在地(王上 3:4；代上 16:39)。基遍人來到以色列人在吉甲的營中，他們說謊，詭稱來自遠方。他們要求約書亞，彼此立一個和平的約(6 節)，並且在最後的陳詞中，基遍人詭詐的提醒以色列人，他們的乾餅和破裂的皮口袋正好證明他們是來自遠方的(12-13 節)。
- v.14-15 向基遍人宣告——第 14 節解釋了以色列失策的原因：他們忽略了「求問耶和華」。以致他們和敵人達成了協議，約書亞和基遍人訂立和約；藉著一同進食來立約。約書亞和基遍人的和約保證了他們生命的安全——「容他們活著」。經文之所以特別提到以色列容許基遍人繼續存活的事實，乃因以色列應當依從 神的命令除滅他們的；因耶和華已經清楚指定以色列與這地其他國家的關係：(a) 他們可以和遠方的城立約，雖然那些人會被強迫為以色列效勞，作奴隸(申 20:11, 15)；(b) 以色列不准和近處的城邦立和約(出 23:32-33)；相反地，卻要除滅他們(申 7:2, 16)。
- v.16-21 以色列人發現實情——立約三天後，以色列人發現他們受騙了；但他們要守約，容許基遍人繼續存活。以色列人守信，遵從和基遍人所立的約是因為他們「已經指著耶和華以色列的 神向他們起誓」(18-19 節)。倘若他們背約，他們便會使耶和華的名受虧損，得不著榮耀。為了保存耶和華的名聲，以色

列必須守約。我們知道以色列這樣守約是正確的，因為稍後在以色列的歷史中，掃羅王背約，把一些基遍人處死。因著掃羅王所作的，神以饑荒懲罰他們的國家（撒下 21:1-2）。

v.22-27 約書亞立令——在解決會眾的怨言之後，約書亞必須作處斷了，所以把基遍人召來。首先是責備他們的詭詐和不義，欺哄了以色列人。接著，就宣佈三項判決：(a)你們是被咒詛的；(b)你們中間的人，必斷不了作奴僕；(c)為我神的殿作劈柴挑水的人(23節)。聽到了宣布的懲罰，基遍人承認自己的詐騙，也因既已立了和約，他們樂於順服以色列人。約書亞遵從所立的約，分派他們去作會幕下賤的差役。

思考問題：約書亞沒有求問 神就答應了基遍人的請求與他們立約，請分享你自己凡事都求問過神才做決定，還是自己就可以決定一切呢？

兒童回應：為什麼以色列人會中了基遍人所設的詭計與他們立約？（14-15節）當我們需要做一個決定時，我們通常會詢問或聽從誰的建議？哪些人的意見是我們需要留心聽從的？

3月29日 星期三 閱讀進度：書 10:1-27 擊敗五個亞摩利王

鑰節：「在這日以前，這日以後，耶和華聽人的禱告，沒有像這日的，是因耶和華為以色列爭戰。」（書 10:14）

約書亞記第十章記載南征戰敗亞摩利人。

v.1-5 衝突的起因——接續基遍人與以色列人訂立和約，南方諸王倍受威脅就聯盟攻打基遍人，引致約書亞的救援與南征，並全部攻佔。

v.5 亞摩利人是游牧民族，是一群住在稍後稱為猶大地方的人，而另一群則住在約但河東，從死海遠處的南方直至加利利海之北。亞摩利人是一群野蠻凶暴的民族。

v.6-15 從吉甲去營救基遍人——基遍人因已經與以色列立約，故當亞摩利盟軍威脅基遍時，他們便向以色列人求救。我們可以從基遍人的要求看到情勢的危急「不要袖手不顧你的僕人」，他們需要立刻的救援。在以色列人嘗試擊潰亞摩利聯盟之前，他們得到從耶和華而來的指示（8節）。並且耶和華降下冰雹在敵人身上，顯明祂與約書亞並祂的子民以色列同在（11節）。神不但行了冰雹的神蹟，更為以色列行了一個牽涉太陽的特別神蹟。約書亞命令太陽停住，神回應了約書亞的禱告，使日頭停留，月亮止住，直至以色列擊敗了她的敵人（13節）。完全勝利後，約書亞和以色列人回到他們在吉甲的營中（15節）。這句話顯示以色列仍然保留吉甲作為他們行軍的大本營，即使已有其他被征服的重要城市。

v.11 「冰雹」原文 'eben 是「石頭」的意思。

v.13 在「雅煞珥書」繙出來，是「義人之書」，是古代一些為國家為民族而犧牲或有功勳之人的行事錄。

v.16-21 擒獲五王——因著耶和華的干預，亞摩利盟軍被毀滅。五王逃離戰場，躲在瑪基大洞中。山洞通常是躲藏的地方。約書亞發現這些王藏在洞裡時，便吩咐人把巨石輾到洞口，防止他們逃脫。另外派人防守洞口。在此同時，以色列其餘的戰士繼續攻擊逃命的亞摩利人的後隊，阻止他們逃入其他任何具有防衛的城堡尋求庇護。這便是耶和華把亞摩利人交在以色列人手中的方法。

v.22-27 誅戮五王——當以色列軍隊凱旋回來時，約書亞吩咐把亞摩利人的五王從山洞裡提出來。約書亞呼召軍隊的領袖前來，吩咐他們把腳放在這些被征服的王的頸項上（24節）；這是軍事上的傳統，在亞述和埃及的雕刻都有描繪他們的王，把腳放在敵人的頸項上。

思考問題：你相信 神聽人的禱告，竟然使自然界的運行因此而停擺嗎？在 神眼中你是珍貴的，你的祈求祂聽見了，並且祂要為你爭戰，請為此獻上感恩吧！

兒童回應：誰為以色列爭戰，讓以色列人在基遍大大殺敗亞摩利人，並且日頭、月亮為他們停留一日之久，直到殺盡敵人？（14節）你相信勝利也會發生在兒童牧區、我們的家庭和學校裡嗎？想一想，我們怎麼樣為牧區、家人、朋友禱告，使我們一起經歷上帝的作為呢？

3月30日 星期四 閱讀進度：書 10:28-43 攻奪南方諸城

鑰節：「約書亞一時殺敗了這些王，並奪了他們的地，因為耶和華以色列的神為以色列爭戰。」（書 10:42）

v.28-39 毀滅南方眾城——從瑪基大這一處開始，約書亞進行了攻擊南地的迅速行動，為了毀滅居民的勢力，

但不一定要佔據他們的城池。在行動中，他把攻擊指向主要的城市。到最後，他帶領軍隊回到吉甲的基地（43節）。

v.29-30「立拿」位於一個名叫以拉谷（Vale of Elah）的地方，連接猶大高地和非利士平原。白色的石灰岩峭壁面向西方，而在平原相距 12 哩的另一邊便是亞實突；因此它的位置非常重要。

v.31-33「拉吉」是一個有 18 畝廣大的小山，位於希伯崙西 15 哩。約書亞奪了拉吉；當基色王荷蘭帶了軍隊前來救援的時候，約書亞也把他消滅了，但經文沒有提及奪取基色城。

v.34-35「伊磯倫」以色列人從拉吉往西南行來到此處，一個在撒非拉西方亞摩利人的城市。它的位置具戰略性，因為接近非利士平原的邊界，在迦薩通往耶路撒冷的大路上，控制了從撒非拉下來的山谷。

v.36-37「希伯崙」它的地位具戰略性作用，它位於高原地區的南端的道路中心，從摩押、南部曠野、埃及的路線，並在這處與從內地和北方而來的路線相遇。

v.38-39「底璧」位於希伯崙西南偏西。在征服底璧的時候，約書亞沒有留下活命的人，就像對待其他的城市一樣。

v.40-43 盡毀南地——第四十節總結了約書亞的征服。「全地」這個詞語，在第四十節下面的經文中加以詳述。

「山地」是猶大的中央山區；「南地」是南方的曠野地帶；「高原」位於猶大山地和海岸平原間的撒非拉；

「山坡」指向東傾斜，直至死海的地方。這個摘要很重要，它指出征服的發生，是：(a)出於耶和華的命令，

並(b)靠著祂的大能（40, 42 節）。

思考問題：神吩咐將仇敵盡行殺滅沒有留下一個，為什麼 神要如此吩咐？請思考自己，生命中的錯誤價值觀是否已處理完全沒有留下一個？

兒童回應：為什麼在約書亞帶領以色列人奪取南方各城時，耶和華要為以色列爭戰？（40 節）想一想，什麼樣的態度，會吸引聖靈喜悅與我們同在？我們怎麼樣過一個與上帝親近的生活？

3 月 31 日 星期五 閱讀進度：書 11:1-23 戰勝北方聯盟及征服地區的總結

鑰節：「耶和華對約書亞說：你不要因他們懼怕。明日這時，我必將他們交付以色列人全然殺了。你要砍斷他們馬的蹄筋，用火焚燒他們的車輛。」（書 11:6）

v.1-23 北部的戰役——和約書亞記第十章南征的結構一樣，首先提到當地某一君王在聽見以色列人的作為後，就打發人召集其他君王聯合出兵（1-5 節）。約書亞卻得著 神的保證得勝（6 節），便率領以色列人驟然急攻敵人（7-9 節），以聖戰毀滅被攻取之城邑的人口（10-15 節）。然後總結攻取的區域（16-17 節）。不過，十一章的末了，作者也承認，這和諸王的戰爭，是經過許多年日的（18 節）。等到全地都攻取後，便分給各支派為業（23 節）。

v.1-5 北部眾王結盟——最後的主要地區，留待以色列人去征服的，乃是北部地區。夏瑣王耶賓已經聽到以色列人的勝利，並組成強大的聯盟對抗以色列人。我們可以看到聯盟範圍的廣闊，因為它包括了附近全部的王（1-3 節），由此可知，以色列人軍事上的勝利顯然令北方諸王非常震驚。

v.6-9 擊殺北部眾王——耶和華 神鼓勵約書亞，應許以色列在戰役中得到勝利（6 節）。耶和華並且吩咐以色列，要砍斷敵人馬匹的蹄筋，使他們不再適於戰場。神的意思是要提醒以色列人，他給他們的是成功，而不是軍事上的力量。倘若他們保留戰馬和戰車，他們便會倚靠自己的軍力，而不倚靠耶和華給他們戰爭中的勝利。

v.10-15 焚燒夏瑣——攻陷夏瑣可能是一切征服中最重要的一次，因為它是當地最大及最堅固的城池（10 節）。只有耶和華奇妙的拯救，才能使以色列人控制它。好像攻佔艾城一樣，以色列可以拿取從夏瑣得來的戰利品。從十五節中，我們可看到在这一切事上，以色列是完全的順服；順服乃是這個國家成功的基本原因。

v.16-23 征服地區的總結——第 16 節指出，約書亞征服了整個地區。這個評論與第十章 40-41 節相似。約書亞征服了迦南南部，即猶大山地，南地的曠野，歌珊全地（可能在迦薩和基遍之間），西方高原（在海岸平原和猶大山地間）及亞拉巴，可能是指基尼烈湖南方的約但河谷至亞卡巴灣一帶的地區。

v.18-20 約書亞的征戰用了「許多年日」，大概有七年的時間。征戰要這麼長的年日，原因在於只有基遍是和平地降服；其他所有的城市則要以爭戰奪取（19 節）。其他城市沒有向以色列投降的原因，記錄在第 20 節，神使迦南人心裡剛硬，目的乃在成就祂為以色列所定下的旨意。

v.23 「於是國中太平沒有爭戰了」這是一般的傳統故事大圓滿結局的話。很不幸的事實是，這只是這位作者的願望。（士 1 章）

思考問題：仇敵的攻擊一次比一次更加猛烈，這些王和他們的眾軍人數多如海沙並有許多馬匹車輛，但神與以色列人同在並賜下計謀，使以色列人大獲全勝，請分享在你生命中曾經過最大的屬靈爭戰其經過與結果如何？

兒童回應：約書亞如何回應上帝對摩西所吩咐的事情？（15節）想一想，從約書亞的身上，我們可以學習到什麼樣的好品格？

4月1日 星期六 閱讀進度：書 12:1-24 征服概覽—擊殺眾王的總結

鑰節：「約書亞和以色列人在約但河西擊殺了諸王。他們的地是從黎巴嫩平原的巴力迦得，直到上西珥的哈拉山。約書亞就將那地按著以色列支派的宗族分給他們為業。」（書 12:7）

這第十二章列出被約書亞征服的王的名單，與十一章 23 節形成一個邏輯上的關聯。經文指出約書亞「奪了那全地」。約書亞在當地征服的王的名字，從未有被提及，故此十二章提供了這些被征服的王的姓名。這一章最後的一節，顯示出共有 31 位王。

v.1-6 約但河東的諸王——以色列在約但河東征服了兩個主要的王，西宏和噩。摩西征服了他們（民 21:21-35），把地分給流便支派、迦得支派及瑪拿西半支派。

v.7-24 約但河西的諸王。

(a) 總結(7-8節)——起首的陳述，指出在約但河西，約書亞征服了從南方的哈拉山至北方的黑門山其中所有的王。約書亞征服了那地之後，便分給以色列各支派為產業（7節）。這陳述預示了在書 13-22 章中土地的分配。(b) 中部的王（9節）——即耶利哥王及艾城王。約書亞確定的 31 位王中，每一位都代表一個獨立的城邦。約書亞是根據他們被擊敗的次序把他們列出。(c) 南部的王（10-16節）——耶路撒冷、希伯崙、耶末、拉吉和伊磯倫眾王代表攻擊基遍的亞摩利聯盟，但最後卻被以色列所擊敗（書 10:3-27），還有基色、底璧、基德、何珥瑪、亞拉得、立拿、亞杜蘭、瑪基大和伯特利王。(d) 北部的王（17-24節）——有他普亞、希弗、亞弗和拉沙崙王，而從 19-23 節所描述的是加利利地區的眾王，其中有瑪頓、夏瑣、伸崙、米崙、押煞、他納、米吉多、基低斯、約念、多珥、戈印、得撒王等。

思考問題：靠神的能力，約書亞共擊殺了三十一個王。求主幫助我們時常紀念神在我們身上所行過的神蹟與恩典，也請與你的同伴分享至少三件神所行在你身上的恩典。

兒童回應：經文填空 以色列人在 _____ 向日出之地擊殺二王，得他們的地，就是從亞嫩谷直到 _____，並東邊的全亞拉巴之地。這二王，有住希實本、_____ 人的王 _____、巴珊王 _____。這二王是耶和華僕人 _____ 和以色列人所擊殺的；耶和華僕人 _____ 將他們的地賜給 _____、_____ 人，和 _____ 半支派的人為業。_____ 和以色列人在約但河 _____ 擊殺了諸王。他們的地是從 _____ 平原的巴力迦得，直到上西珥的哈拉山。_____ 就將那地按著以色列支派的分給他們為業。

渴慕 神話語的弟兄姊妹：

感謝主！以下是二月份讀經記錄卡的繳交資料，抵用券將由各區牧在小組中頒發，期盼弟兄姊妹一同深根建造於磐石上。

讀經比例 = (繳交人次 / 小組總人數) × 平均完成天數

讀經比例為 100% - 抵用券 2000；85% - 抵用券 1000；75% - 抵用券 800；60% - 抵用券 600

牧區	小組	讀經比例	抵用券	牧區	小組	讀經比例	抵用券
—	苗英	89 %	1000	—	月梅	62 %	600
—	桃園	85 %	1000	—	榮菊	72 %	600
—	少梅	96 %	1000	—	家雯	80 %	800

裝備中心共收到二月份讀經記錄卡共 72 張

教會消息

重大聚會更新通知

2006年四月起主日敬拜聚會更新

因各堂聚會人數增多造成聚會進出略為混亂，為提升聚會品質，四月起第一堂與第二堂間進行清場。（請早到欲參加第二堂聚會之弟兄姊妹，於文藝中心後半段座位或二樓座位等候）

為配合上述聚會改變，並提升小組功能，四月起開始分兩堂擘餅，第一堂與第二堂均守聖餐，同時改為每月第一週主日擘餅，每月第三週小組擘餅（未來將增加次數）他們天天同心合意恆切的在殿裡，且在家中擘餅，存著歡喜、誠實的心用飯。（徒 2:46）

聚會流程、時間修正如下：

		逢擘餅主日（每月第一週）	一般主日
第一堂	08：30~08：50	讚美敬拜	讚美敬拜
	08：50~09：00	報告、收奉獻	報告、收奉獻
	09：00~09：45	講道	09：00~10：00講道、服事
	09：45~09：50	服事	
	09：50~10：00	擘餅（第一堂）	
	10：00~10：05	清場（可能延5分）	
第二堂	10：10~10：25	擘餅（第二堂）	10：10~10：35讚美敬拜
	10：25~10：50	讚美敬拜	10：35~10：50報告
	10：50~11：05	報告	10：50~12：00講道、服事
	11：05~12：00	講道、服事	

4月2日主日晚上「小組長總聚」時間，請實習區長、小組長、實習小組長務必參加，將教導關於擘餅真理、程序、方法及如何自行製作聖餐用餅。

台語主日敬拜時間更動

敬愛的弟兄姊妹平安：

感謝主的恩典，自從三月份台語敬拜時間調整以來，參與台語聚會的弟兄姊妹非常踴躍，以至於貴賓室已不敷使用。另外亦配合大堂主日敬拜第一堂及第二堂程序的調整，故從四月份開始，台語的主日敬拜也調整如下：

時間：主日上午 10:00 開始

地點：國軍文藝中心後台二樓（原禱告動力站使用場地）

程序：10:00~10:10 會前禱告
 10:10~10:20 擘餅
 10:20~10:45 敬拜讚美
 10:45~10:55 報告&收奉獻
 10:55~11:40 信息分享
 11:40~12:00 小組（代禱）時間



招集「設計精兵」——

設計、美術人才招募中

神賜給我們各樣的恩賜，為要造就教會，現在竭誠邀請您 使用上帝賜給我們的才能來服事 神！

如果您是設計人、擁有美術方面的才華，無論是平面設計、視覺傳達、網頁設計或舞台設計等等 都非常歡迎您，一起來使 神的家更為美好！！

服事內容：協助製作教會之宣傳海報、單張，佈置等

對象：1. 本會會友，2. 願以設計、美術專才來服事 神者

報名：請洽教會行政部 邱世珮姊妹 0935-385295 或電2754-8711分機237

相信您忠心的擺上，神的殿必更多彰顯 神的榮耀！

教會消息

✝聯合追思禮拜專欄

家庭或掃墓追思禮拜程序範例

(時間長短可按需要而定)

- 1、開會禱告。
- 2、唱詩：《有一天》
- 3、讀經：可選以下2~3段經文：詩90全；來13:17；帖前 4:13-18；啟 14:13-18；啟 21:3-5；約 14:1-3。
- 4、默禱追思。
- 5、感謝主的救恩，永生的應許。
- 6、代求：求主安慰在世親人，並更愛主追求主。
- 7、唱詩：《主如明亮晨星》。
- 8、述說已故親人生平史略、重述遺囑等。
- 9、親屬懷念故人及見證。
- 10、唱詩：《獻上感恩》
- 11、結束禱告。
- 12、特別提醒事項：避免鞠躬、拿香、祭品，可以預備鮮花美化墓園。與家人追思後可與家人一同用餐，向家人作見證傳福音。掃墓時言行舉止，注意心裡尊主為大，不要得罪主。



基督徒家譜製作 (例言)

- 一、系統圖：本譜有兩頁系統圖可記五世，若只列四世則記載寥寥稀少，而超過六世則子孫繁多無法一一列入。名字及雅號應以藍或黑筆書寫，若有官秩、學位，則在名字旁邊以紅筆寫上官階、學位，至於同胞弟兄姊妹，應依序男女並寫。
 - 二、籍貫：若祖籍為河南省，而累代之間經過多次變亂，直至於今，又曾多次遷徙；則在定居台灣前，祖居於鷺江者可記上籍隸廈門，不必寫河南。
 - 三、遺言：人將棄世，對後代子孫必有遺言。有遺囑者，可親自在遺言欄內先填入遺囑，以便後世子孫能得先人遺志，筆蹟亦得永存。若無遺言，則可題生平最喜愛的經句。
 - 四、死因：此欄之記載，主在使子孫明白致死因，或血統中有何遺傳疾病，以便提早預防。
 - 五、子孫：此欄應依長幼次序記載清楚。如有弟兄姊妹數人，不要前列記男，後排寫女，必須按照年齡大小，逐一填入。子女若有配偶，亦可在旁邊書寫其名。
- 如對製作家譜尚有疑問，可與您的區牧討論。

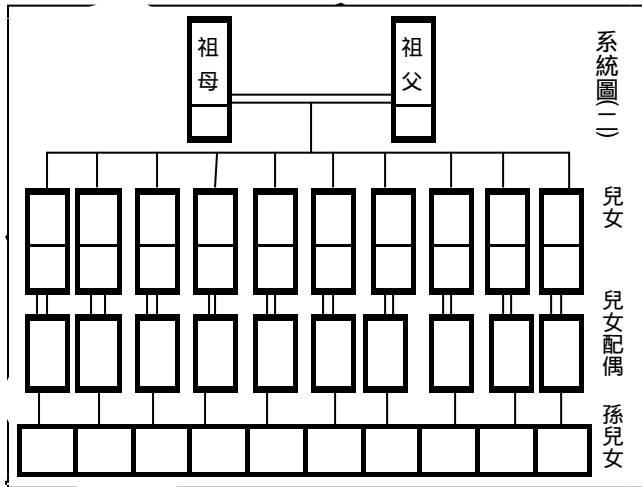

圖四

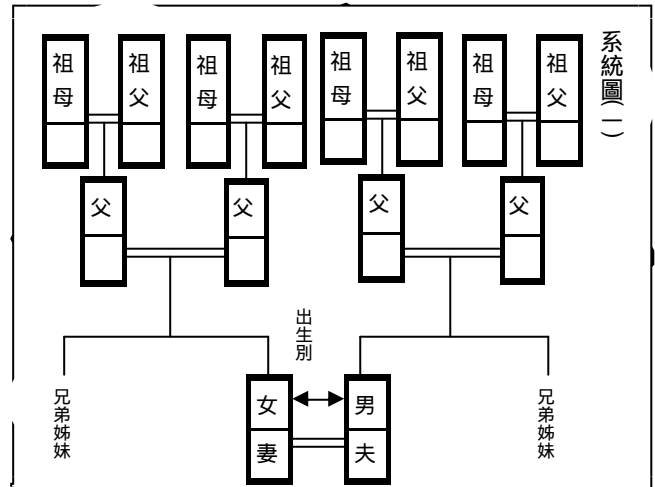

圖三

附記	生平略傳	宗教信仰		
		就餐	領洗	信主經過或任教會活動
		年 月 日	年 月 日	
		牧師		
		教會		

子孫	遺言	遺像					住址	配偶		姓名	
		墓地	死因	逝世	結婚	出生		籍貫	籍貫	母	父
				年 月 日	年 月 日	年 月 日		母	父	母	父

(基督徒家譜摘自台灣教會公報社，若有需要，請洽各基督教書房)

教會消息

肢體消息

第二牧區汐止分區月梅小組林世裕弟兄、于孟屏姊妹於 2 月 18 日喜獲麟兒，取名為林書予，求主保守他在愛的家庭中健康成長，讓他智慧與身量同時增長，得神與人喜悅，將來為神所重用。

第三牧區永和區陸少培弟兄已於 3 月 18 日晚上 9:30 在家中安息主懷，並於 3 月 25 日早上 10:30 假台北真道教會和平堂舉行追思禮拜。

尋找真道詩歌集

為回應會友的需求，想尋找擁有“真道詩歌集”1 至 6 集全套錄音帶，是民國 80 年初，由張秉聰牧師主唱，教會製作的第一批詩歌帶，若擁有者願意借給教會去製作成 CD 者，請與行政部盧淑媛姊妹聯絡，完成後我們會贈送 CD 乙份。

失物召領

各項聚會拾獲 mp3、數位相機、聖經，若有遺失者請於洽主日門口櫃台：

主日聚會 8:00 至 10:50 請洽王巧鈴姊妹

主日會後請洽郭師母

聯絡人：張富廣長老 0930-054728



裝備中心消息

為配合教會今年度門徒訓練之目標，期望弟兄姊妹能夠落實教會靈修及一對一的門訓，裝備中心的課程將與聖經學院課程結合，期望能鼓勵弟兄姊妹能夠在真理上有更晉升的造就。

裝備中心課程時間表

上課日期時間	課程名稱	授課老師	上課地點	備註
3月27日 週一 晚間7:30~9:30	加拉太書(晚天班)	楊謀元牧師	和平堂 / 5F多媒體教室	已報名的弟兄姊妹，請準時上課。
3月28日 週二 晚間7:30~9:30	摩西五經I(晚上班)	張秉聰牧師		
3月29日 週三 下午1:30~3:30	加拉太書(白天班)	楊謀元牧師		
3月29日 週三 下午4:00~6:00 晚間7:30~9:30	認識精神疾病II (白天班 / 晚上班)	呂文秀老師		
3月30日 週四 上午10:30~12:30	摩西五經I(白天班)	張秉聰牧師		
3月30日 週四 下午2:00~4:00	兒童事工(白天班)	林淑清老師		
3月30日 週四 晚間7:00~9:45	EXCEL試算表	張秉聰牧師	和平堂 / 5F電腦教室	
3月30日 週四 晚間7:00~9:45	詩歌智慧書(晚上班)	張雪玉老師	和平堂 / 5F多媒體教室	
3月31日 週五 上午9:00~12:30	啟示錄(白天班)	朱植森牧師		
3月31日 週五 下午2:00~5:00	詩歌智慧書(白天班)	張雪玉老師		

英語團契消息 English Fellowship

教會的英語團契在一群熱心的弟兄姊妹的禱告和努力下，除了藉此提昇參與者的英語能力以外，今年我們更立下了一個新的目標 為主贏得以英語為母語或對英語有興趣之人的靈魂。我們誠摯邀請對英語有興趣，或有意提昇英語能力，以及對海外宣教有負擔的您加入我們的行列，不論是基督徒、慕道友、或是外國人，我們都張開雙手歡迎您一起加入這個英語的大家庭，英語團契等您來喔！

時間：每週日下午 2~4 點

地點：北市和平東路二段 259 號 5 樓(和平堂 5 樓)

聯絡人：

陳柔綿區牧 (Zone Pastor Hazel Chen, 0910382328)

余舒澄姊妹 (Sister Cedar Yu, 0912275576)

雷司提反弟兄 (Brother Steve Loi, 0919522249)

The Special Meeting for the special YOU!
Do you know why you are so special? Do you know what strength and weakness are in your life? Do you know what your life purpose is? Come! Join us in this SPECIAL Meeting... Your future is waiting for you!



教會信徒聚會出席狀況

2006年3月牧養總人數(列冊會友1813人)							
上週五、六、日各堂敬拜聚會人數		小組聚會人數					
		3/13-3/19					
牧區	牧養	出席	小組數目	有聚會組	組員	出席	新人
一	436	273	19	18	207	150	5
二	453	307	24	20	216	152	14
三	379	296	23	15	216	107	8
青年	259	206	23	23	228	152	59
兒童	286	259	10	10	213	174	/
兒童敬拜新人來賓	/	6	/	/	/	/	/
青年敬拜新人來賓	/	9	/	/	/	/	/
其他各堂新人來賓	/	53	/	/	/	/	/
總計	1813	1409	99	86	1080	735	86
各牧區開拓分析							
第二牧區浩然	35	24	/	/	/	/	/
第二牧區中興	25	20	/	/	/	/	/
青年牧區得勝者	220	/	/	/	/	/	/
青年牧區長庚護專敬拜	30	42	/	/	/	/	/
兒童牧區建安國小	210	210	/	/	/	/	/
各地分會聚會人數情形							
中壢真道教會總計	100	58	6	8	/	46	/
台中真道教會總計	40	30	2	2	/	16	/
奧克蘭真道教會總計	85	50	10	10	/	63	/
漢彌爾頓真道教會總計	20	11	2	2	/	19	/
備註：3/12聖樂21位赴星馬服事 / 23位赴以色列研習							
上週奉獻			本週週間聚會				
項目	人次	金額	國度事奉中心 支援本會各地開拓事工，和平堂沒有任何聚集。 (4月2日復興禱告會暨小組長總聚，請實習區長、小組長、實習小組長務必參加，將教導擘餅之真理、程序、方法及自行製作聖餐用餅等。) 週五禱告會【神蹟之夜】 主題：聖靈運行 時間：晚上六點半至十一點				
什一奉獻	141	\$472,070					
主日早堂	/	\$40,770					
青年敬拜	/	\$5,753					
兒童敬拜	/	\$1,210					
建堂奉獻	13	\$142,900					
感恩	17	\$45,620					
其它	2	\$400					
總計	/	\$708,723					
備註：							

主日第一、第二堂敬拜服事表

項目	本週	下週	
台上領詩	戴念慈傳道、朱育華弟兄	吳章魁弟兄	
擘餅	/	蔡滋森執事	
司會	楊謀元牧師	黃慶隆牧師	
證道(第一堂)	朱植森牧師	朱植森牧師	
證道(第二堂)	朱植森牧師	朱植森牧師	
新人(第一堂)	余子鳳姊妹	侯育淇姊妹	
新人(第二堂)	黃能桃姊妹	顏婉麟姊妹	
輪值區牧長	第三牧區	第一牧區	
輪值同工	劉雪蘭傳道	王獻堂傳道	
招待組	第一堂	何祿霞(長)、鄭秀蘋(發) 蔡六珍(帶)、顏子誠(帶) 邱寶秀(迎)、蕭莉明(迎)	劉光生(發)、吳啟正(發) 黃文聰(帶)、李建宏(長) 周連鋒(迎)、趙永青(迎)
	第二堂	吳佩華(發)、陳秋滿(發) 黃淑貞(長)、賴素珠(帶) 鍾維倫(迎)、田牡丹(迎) 陳美櫻(迎)、詹采慈(迎) 王明鈴(迎)、楊寶娥(迎)	謝輝忠(發)、李沅鋒(發) 陳信榮(帶)、謝舜(帶) 徐文生(迎)、許漢經(迎) 涂岡甫(迎)、劉崇生(迎) 程書昌(迎)、林金龍(迎)
備註	招待人員服事時間第一堂8:20-9:40；第二堂9:40-10:50 若有疑問，請洽負責同工黃慶隆牧師096172938		
收獻組	第一堂	呂幸真、江惠瑞	呂幸真、江惠瑞
	第二堂	一區 邱寶秀 賴素珠 二區 周款 江惠瑞 三區 蔡玉霞 陳螺花 四區 何平珍 朱汝珍 二樓 劉勤英 李文櫻 李美玲 張秀 組長 黃美群 簡淑惠	
備註	*若有疑問，請洽負責姊妹許師母(黃美群)0920670604		
禱告動力站	時間：主日早上9:00-9:50請準時參加。 地點：講台後方二樓，請由後方進入以免影響第一堂聚會。		

台北真道教會 辦公室 電話	02-27548711	第二牧區 姚新曼 實習區牧 分機225	遠傳0936455883 亞太0982763587	兒童牧區 林淑清 區牧長 分機220	遠傳0915310735 亞太0982210735
傳真 電話	02-23255044	陳修井 實習區牧	遠傳0936454461	王翠儀 區牧 分機208	遠傳0955549097 亞太0982814010
行政部 主管 張富廣 長老 分機230	遠傳0930054728 亞太0982769938	第三牧區 張肇序 區牧長 分機213	台灣0939343410 亞太0982769935	莊宛蓀 實習區牧 分機207	遠傳0955574097 亞太0982814001
教育部行政助理 黃亞琪 姊妹 分機501	中華0916053027	張惠文 區牧 分機214	遠傳0930054731 亞太0982769932	聖工部 周盈欣 實習神學生 分機213	台灣0939025002
牧養部 主任 張佩蓮 師母 分機223	亞太0936869106	莊炳全 區牧 分機215	遠傳0955703373 亞太0982769936	束香筠 實習神學生 分機205	台灣0953810937
第一牧區 黃慶隆區牧長 分機222	遠傳0936172938 亞太0982769927	王獻堂 區牧 分機224	中華0933714151 亞太0982769939	台語敬拜/長青 陳瑞枝 傳道	遠傳0930218658
陳少梅 區牧 分機226	遠傳0955881491 亞太0982769926	青年牧區 李宏志 區牧長	遠傳0931111143	聖樂事工 戴念慈 傳道 分機216	遠傳0930054732
羅中明 區牧 分機221	遠傳0955714505 亞太0982769929	簡銘良 區牧 分機203	遠傳0938510263	中壢真道教會 石維忠 牧師 辦公室 電話	遠傳0936172937 03-4940881
陳柔綿 區牧 分機239	中華0910382328 亞太0982769930	廖文華 實習區牧 分機201	中華0933089940	台中真道教會 潘聖忠 牧師 辦公室 電話	遠傳0930054738 04-22340456
第二牧區 賴金枝區牧長 分機218	遠傳0930054730 亞太0982763585	吳嘉純 實習神學生 分機204	台灣0922785885	喜樂人生關懷協會	遠傳0930054731 亞太0982769932
劉雪蘭 區牧 分機217	遠傳0920052533 亞太0982763586	朱紹恩 實習區牧 分機202	遠傳0930054733 亞太0982769931	張惠文 總幹事 分機214	
黃柏壽 區牧 分機219	中華0932186450 亞太0982052911	張秀芳 實習區牧 分機238	遠傳0916317577	教會網址：http://www.truth.org.tw	